

HMI SERIE HEXAGON

Panel PC 10.1" adatto per ATEX Zona 1/21



automation and engineering

HEXAGON^{10.1}

I Panel PC della serie Hexagon PCL-X-10.1, adatti ad impiego in ATEX Zona 1/21, sono dotati di display da 10.1".

Il Panel PC è provvisto di display di interfaccia operatore con touch-screen capacitivo e pulsante di accensione capacitivo con barriere per pulsanti e spie Ex e/Ex i.

Dotato di processore Intel® di ultima generazione con bassi consumi energetici ed elevata efficienza di dissipazione termica.



CARATTERISTICHE TECNICHE



Area di impiego	Ex Zona 1/21
Display	10.1" con optical bonding su vetro speciale temprato, risoluzione 1280x800 pixel
Touch-screen	Capacitivo e pulsante di accensione capacitivo con LED di power on
Processore	Intel Atom® x6425E, RAM: 8 Gb, SSD: 256 Gb
Sistema operativo	Windows 10® IoT Enterprise LTSC 2019
Interfacce di comunicazione	Standard: 2x LAN 10/100Mbps Ex e, 1 x USB Ex e, 1x RS-485 Ex e Opzioni su richiesta: 2 x USB Ex e, modulo Bluetooth/WiFi
Barriere attive Ex i integrate	5 x D.I. per pulsanti standard (fino a SIL3 a doppio canale) 2 x D.O. per LED standard (15mA - Simple Apparatus)
Marcatura ATEX Certificazione	Ex II 2(1) G Ex eb q [ia Ga] IIC T5...T4 Gb Ex II 2(1) D Ex tb [ia Da] IIIC T95°C...T130°C Db IP66 TÜV CY 20 ATEX 0206397
Marcatura IECEx Certificazione	Ex eb q [ia Ga] IIC T5...T4 Gb Ex tb [ia Da] IIIC T95°C...T130°C Db IP66 IECEx FIDI 21.0005
Protezione Meccanica	Design robusto, IP66 secondo EN 60079-0, sia frontale che posteriore Adatto ad installazione all'interno di custodie standard non Ex oppure all'interno di custodie certificate Ex eb / Ex tb
Materiali	Alluminio anodizzato e vetro (cornice in acciaio INOX su richiesta)
Peso e Dimensioni	8,2 kg, 319x263x60mm (LxHxP)
Alimentazione	24Vdc ±10% / 1,5A max

HMI SERIE HEXAGON

Panel PC 10.1" adatto per ATEX Zona 1/21

Logic
automation and engineering

DISEGNO MECCANICO

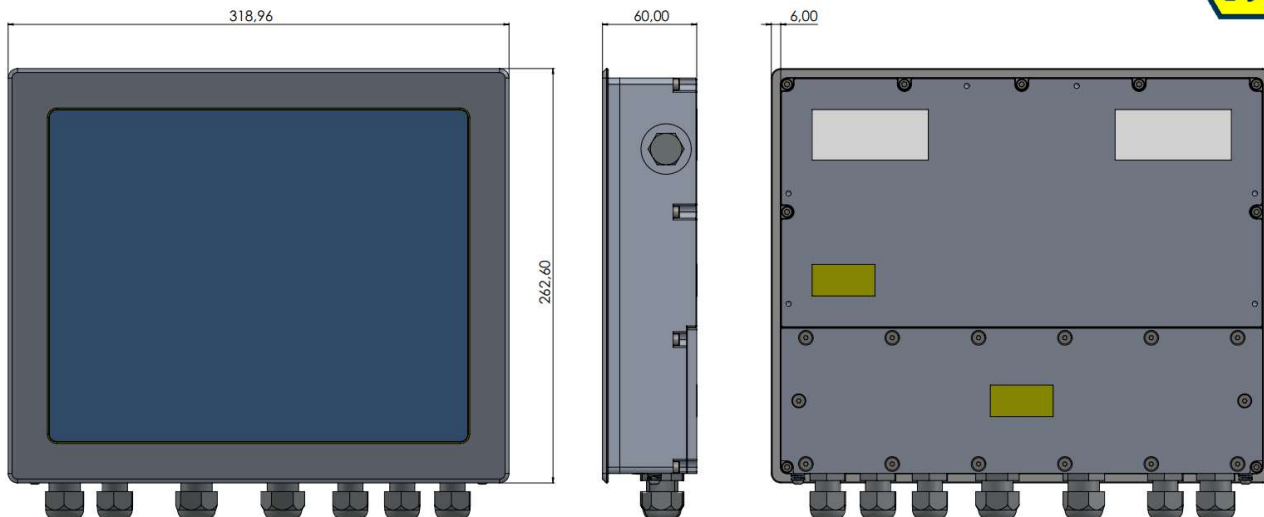

Montaggio a pannello

L'uso del kit di montaggio con telaio posteriore di rinforzo permette l'installazione su armadi certificati Ex eb/Ex tb. L'installazione può essere fatta anche all'interno di armadio standard non certificato.

Accessori disponibili su richiesta

PCL-X-AMC: armadio in acciaio INOX AISI304 con maniglie integrate.

Montaggio su braccio sospeso o piantana con giunti rotanti INOX o acciaio nichelato.

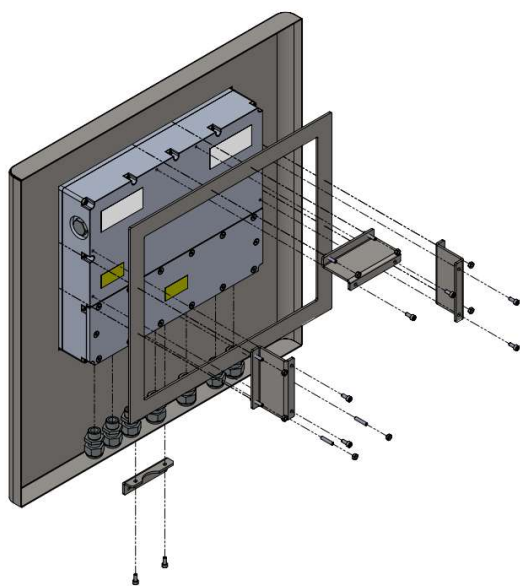

Esecuzioni personalizzate disponibili su richiesta